

Une jardinière pour enfants (L. 600 x P. 450 x H. 500 mm)

8 Fond

Lattes grand côté

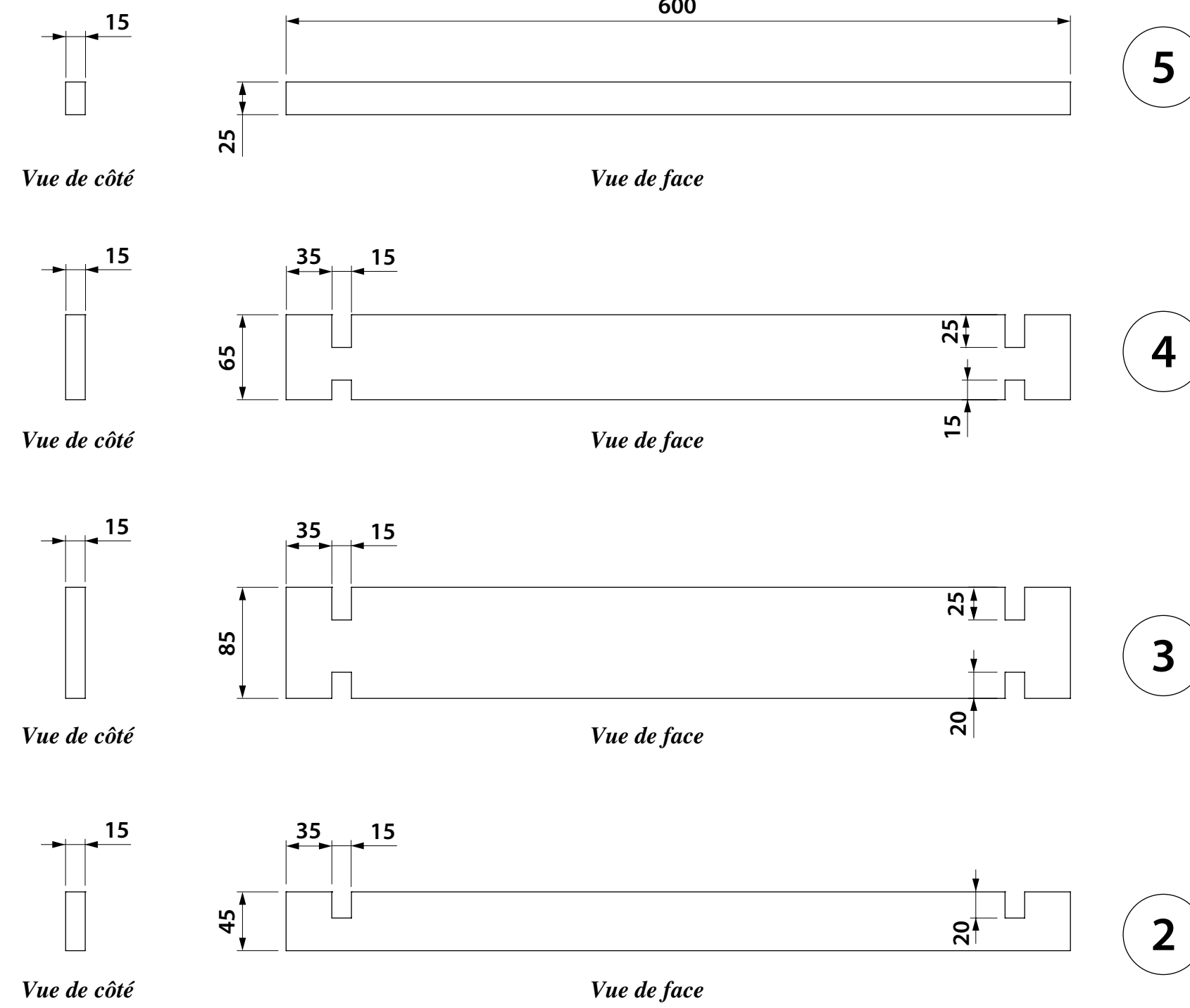

1 Pied

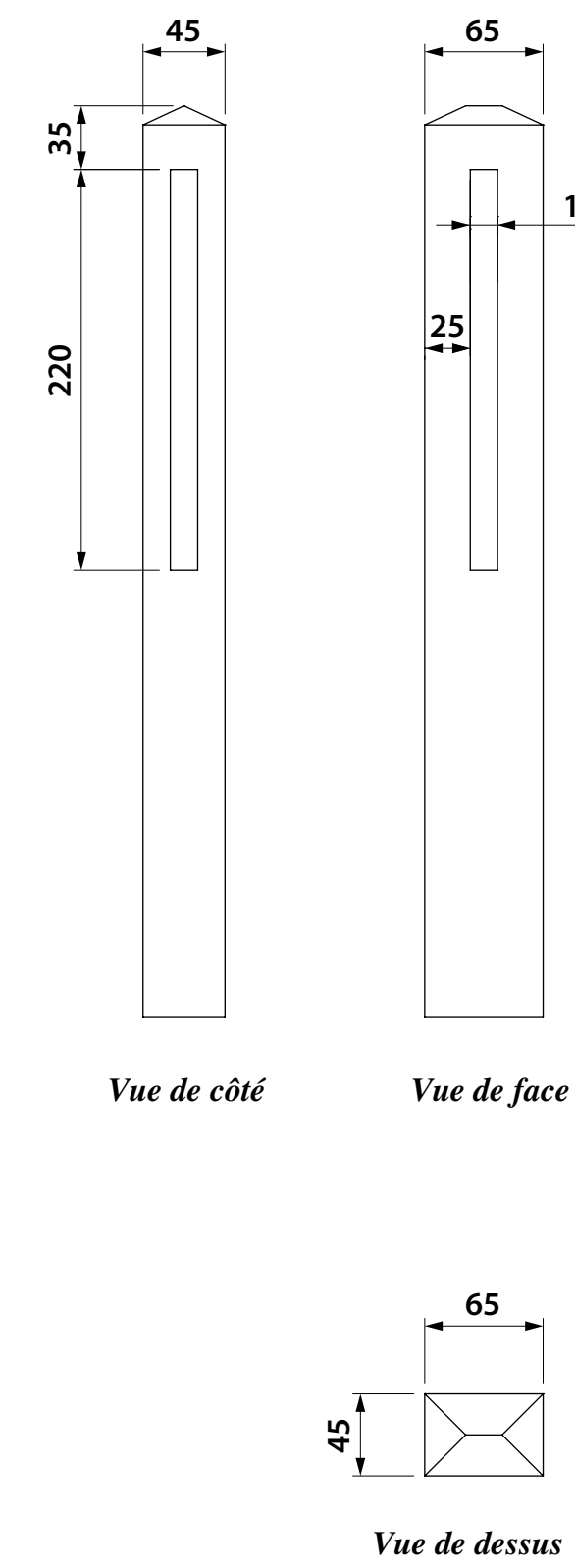

Lattes petit côté

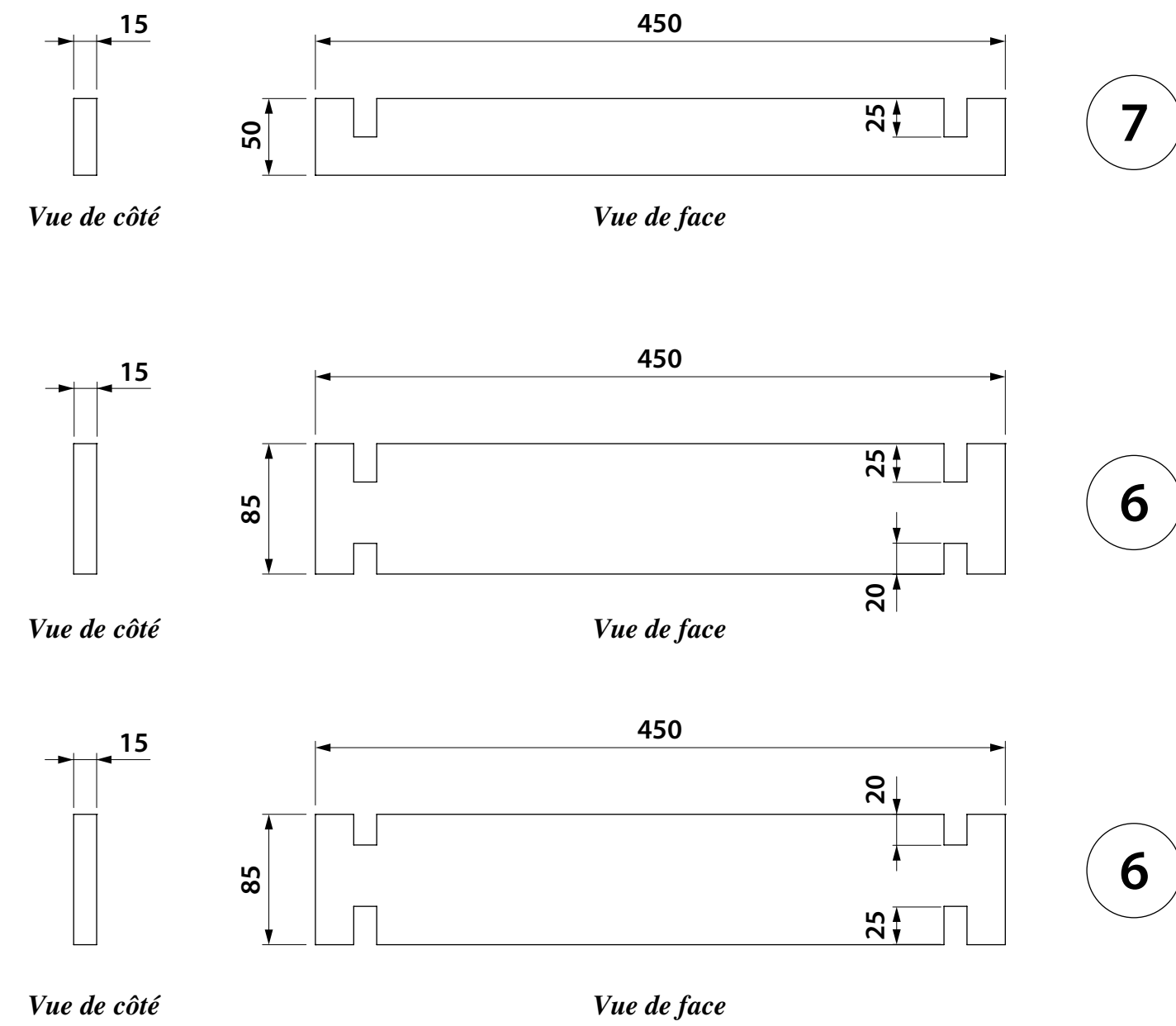

Latte de fond avec entailles

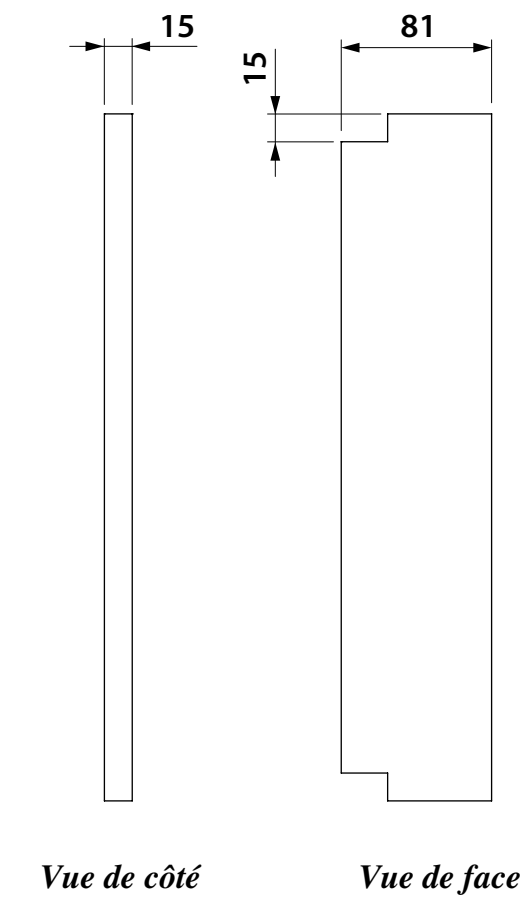

Latte de fond sans entailles

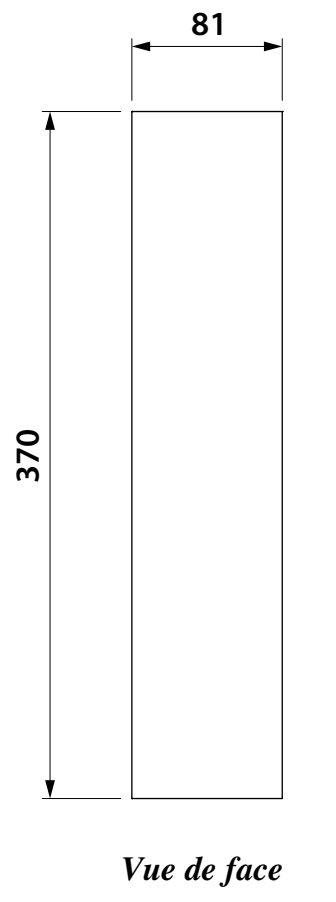

NOTICE DE MONTAGE

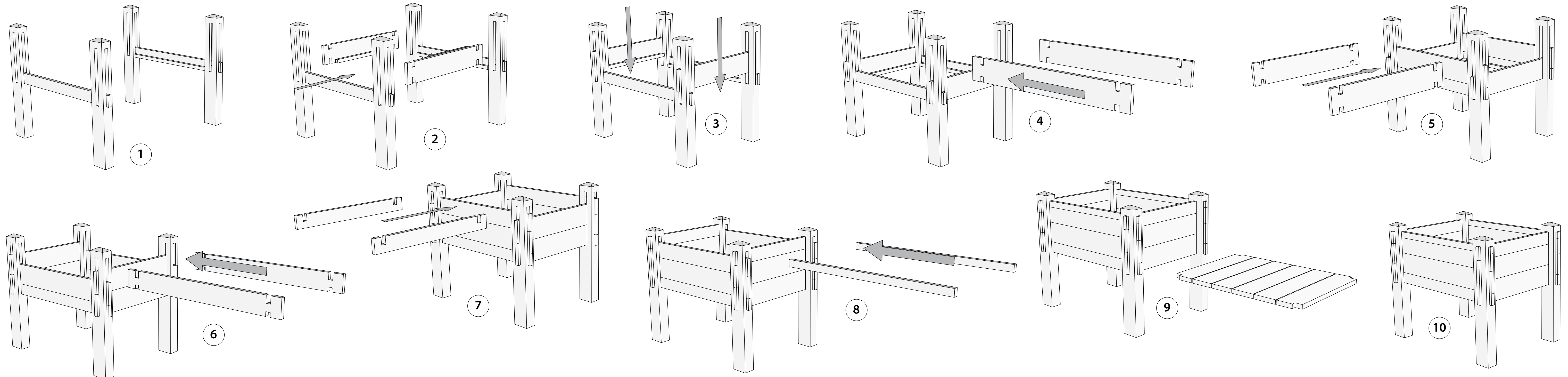

Une jardinière pour enfants

(L. 600 x P. 450 x H. 500 mm)

BOIS+
N° 50 – avril-mai-juin 2019
Une jardinière pour enfants

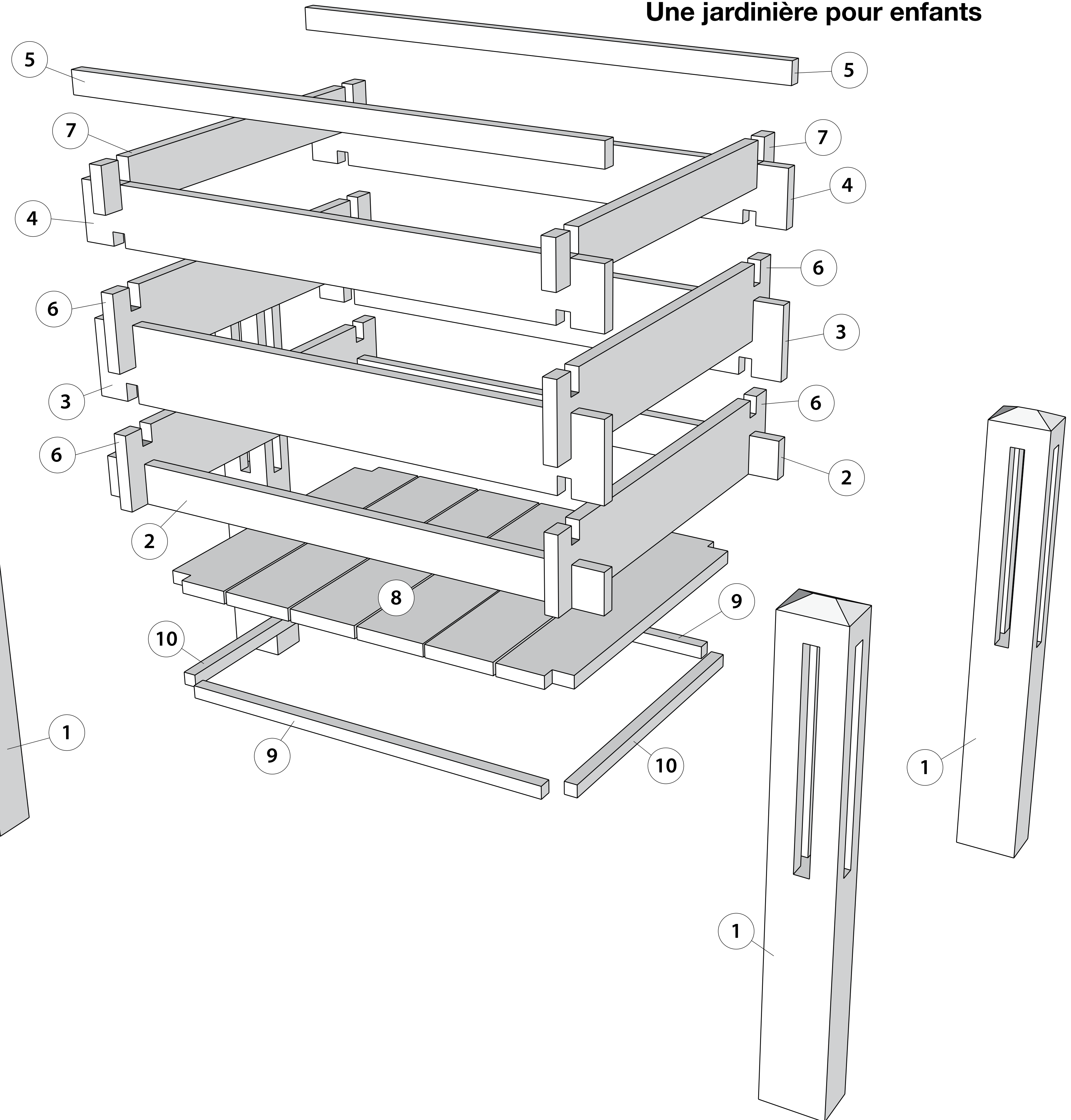
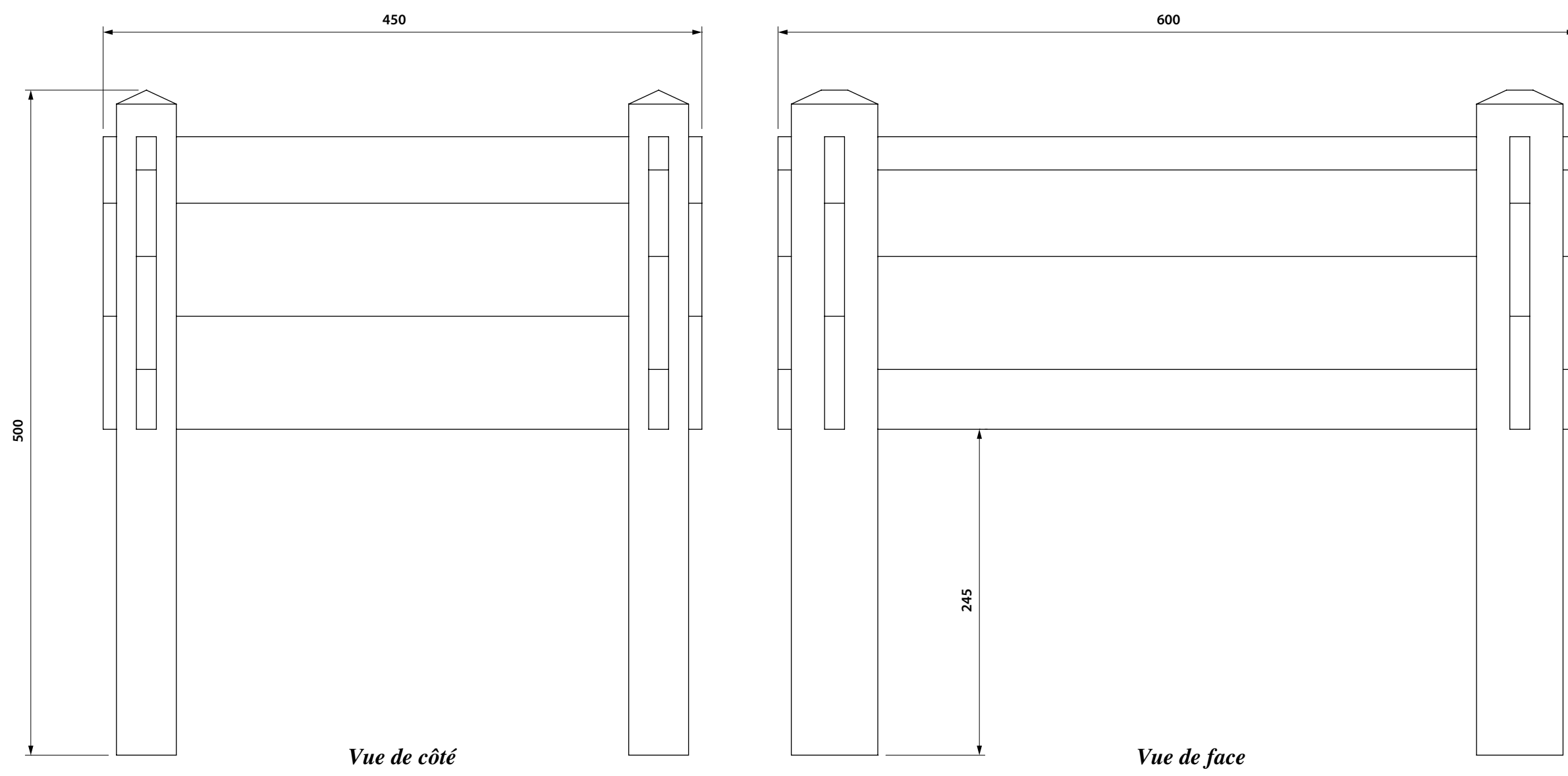

FICHE DE DÉBIT de la jardinière pour enfants (en mm)

Repère	Désignation	Qté	Longueur	Largeur	Épaisseur	Matière
Pied						
1	Pied	4	500	65	45	Douglas
Grand côté						
2	Latte A	2	600	45	15	Douglas
3	Latte B	2	600	85	15	Douglas
4	Latte C	2	600	65	15	Douglas
5	Latte D	2	600	25	15	Douglas
Petit côté						
6	Latte E	4	450	85	15	Douglas
7	Latte F	2	450	50	15	Douglas
Fond						
8	Fond	6	370	81	15	Douglas
9	Tasseau 1	2	440	15	15	Douglas
10	Tasseau 2	2	330	15	15	Douglas